

30. MISTROVSTVÍ ČR DĚTÍ A MLÁDEŽE V RADIOELEKTRONICE

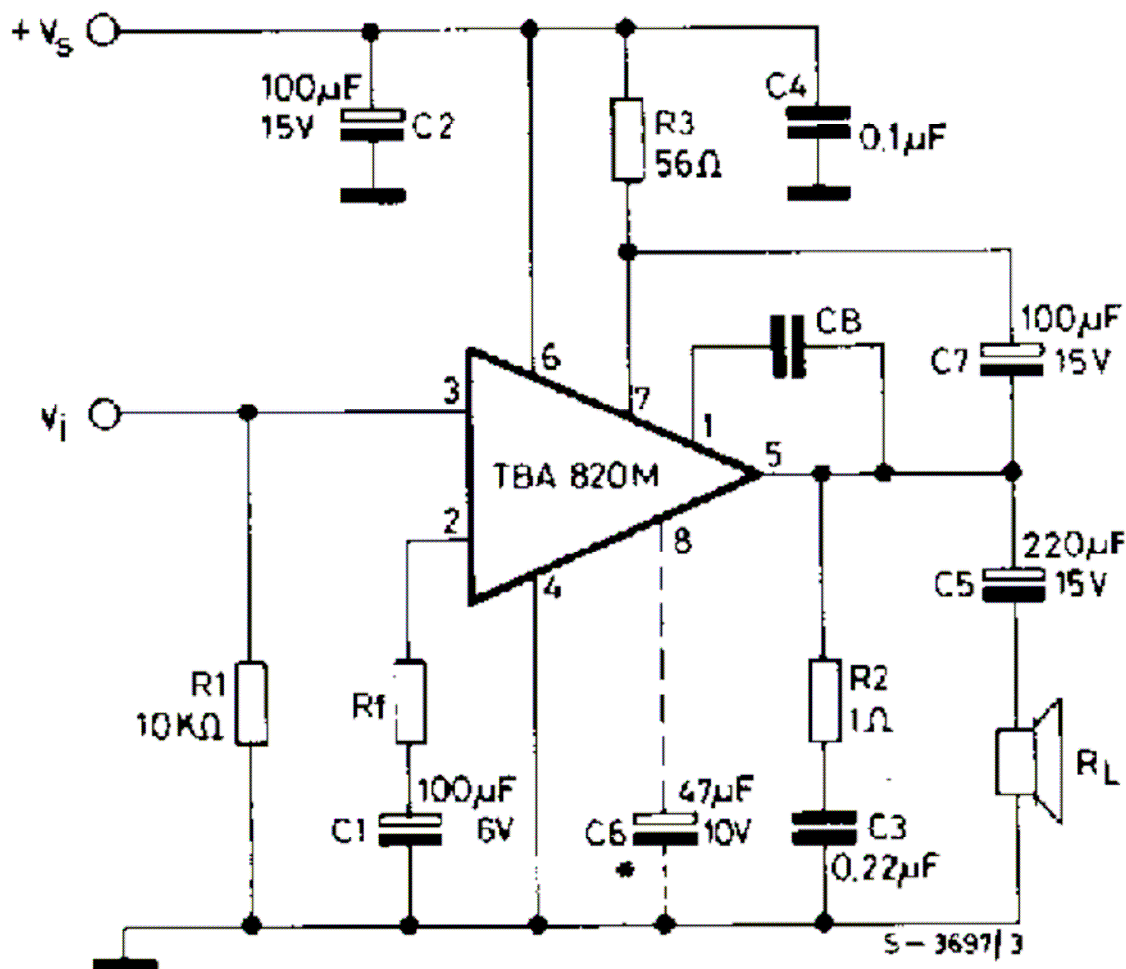

Stereo zesilovač 1,5W, kategorie Ž1

Vaším úkolem je sestavit zesilovač s obvodem TBA820 dle katalogového zapojení na universální plošný spoj. Jelikož jde o stereofonní zesilovač, je třeba toto zapojení postavit 2x, pro levý a pravý kanál. Postavíte-li jen jeden kanál, bude Vám strženo 15 bodů za funkčnost.

Součástky rozmístěte tak, aby nebyly zbytečně rozházeny po celém universálním spoji. Delší propojky by měly být izolované. Všechny vedte pokud možno skrze pravé úhly. Nezapomeňte na správnou orientaci součástek, čitelnost hodnot. Součástky by měly být co nejlíže ke spoji.

Po dokončení připojte konektor pro 9V. Obsahem balíčku jsou také baterie, kterými budete zesilovač napájet při testování funkčnosti.



Připravili: Semach, Tipa, spol. s r.o., Elektrotechnický kroužek Opava